

おねがい

- 参加される際には音声をミュート設定をお願いいたします。
- 希望者多数のため、途中退出・参加の場合、参加いただけない場合があります。
- レコーディングはお断りいたしております。
 - 本日の資料は、後ほど一部JAODAQのHPでご紹介いたします。
- ご質問は、contactメールにて後日も含めて受付・ご回答申し上げます。

AGENDA

- ① JAODAQの最新情報
- ② JAODAQの媒体料金の考え方
- ③ JAODAQのおすすめ広告媒体
- ④ JAODAQがご提供する特別販売メニュー

JAODAQ®の最新情報

2023年7月7日現在

日本屋外広告相場情報システム JAODAQ®

(Japan Advertising of Outdoor Automated Quotations)

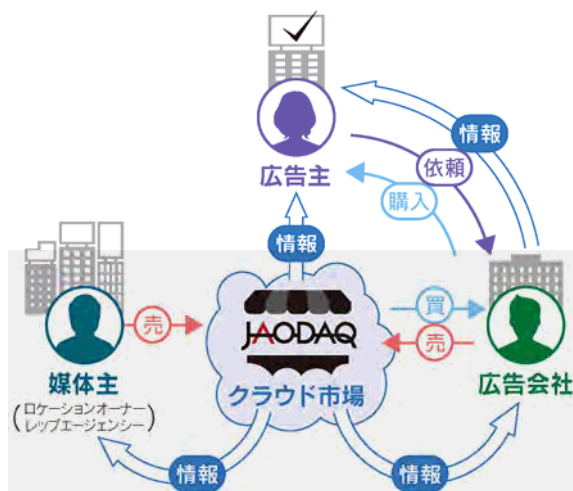

2017年6月にVer.1.0試験導入から7年目
お陰様で日々成長と拡大を続けています

- 屋外・交通広告のクラウド・モール型市場
- 広告会社と広告媒体主をつなぐプラットフォーム
- 日本全国の主要屋外・交通広告媒体をお取り扱い
- エリアマーケティングに対応したレコメンドサービスとともに、電子カタログによる媒体毎の購入が可能
- 広告媒体販売者からの販売実績に基づく成果手数料報酬で運営
- 媒体社口座の有無にかかわらず、広告会社は無償で活用できるサービス

※ JAODAQシステムは2016年より開発開始、「広告メディア利用促進システム」として特許取得 (第6875729号)

Copyright © 2023 JAODAQ CO.,LTD. All Rights Reserved

4

屋外・交通広告取引活発化のために



- **媒体社口座：418社**
 - 東・阪・名・福・札・広・仙の有力交通媒体は全て網羅
 - メディアオーナー、メディアオペレーター対象。原則会社毎に口座発行。
 - 主要鉄道事業者、バス事業者、不動産事業者、新聞社、放送局、広告会社、リース会社 他
- **代理店口座：780口 (278社)**
 - 大手、媒体別専門、地域広告代理店など幅広く対応
 - 代理店口座は各社部門・担当別に発行。
- **取扱媒体数：約25,000点**
 - 指定広告代理店商品は回しでご提供
 - OOHメディア、Mobilityメディア、SPメディアなど

2023年現在、媒体種別ごとのポータルサイトの構築を計画
(バス、空港、エリアマネジメント、大型ビジョン、CSRメディア 等)

JAODAQ Systemの基本機能
商品登録・販売
資料閲覧・出力
出稿計画立案
申込・得意先審査
受注
意匠審査
電子入稿
掲出証明書の発行
請求書発行
転売取引
エリアマーケ・レコメンドサービス
取扱代理店登録・限定機能
媒体資産管理機能
在庫管理機能
現業連携機能・ICMS

- デジタルダッシュボードでリアルタイムの各種取引・媒体管理) することにより、多彩な機能を活用することができます！



Copyright © 2023 JAODAQ CO.,LTD. All Rights Reserved

基本的なJAODAQ® ビジネスフロー

■ 特長

- 実際の広告媒体取引環境に準拠したプロセスを実現
- システム上で媒体計画を立案、広告主に提案後、複数の媒体購入を一度に処理可能
- 接触可能人数に基づく定量価値による企業マーケティング計画立案が可能。
- 申込・得意先審査時点で媒体オペレーターと直接連絡機能
- 申込～審査関係がデジタルでスムーズに実行。
- システム導入により、業務が簡便化されるのみならず、複数の役割を同時に実施可能となり、少人数省コストが実現。

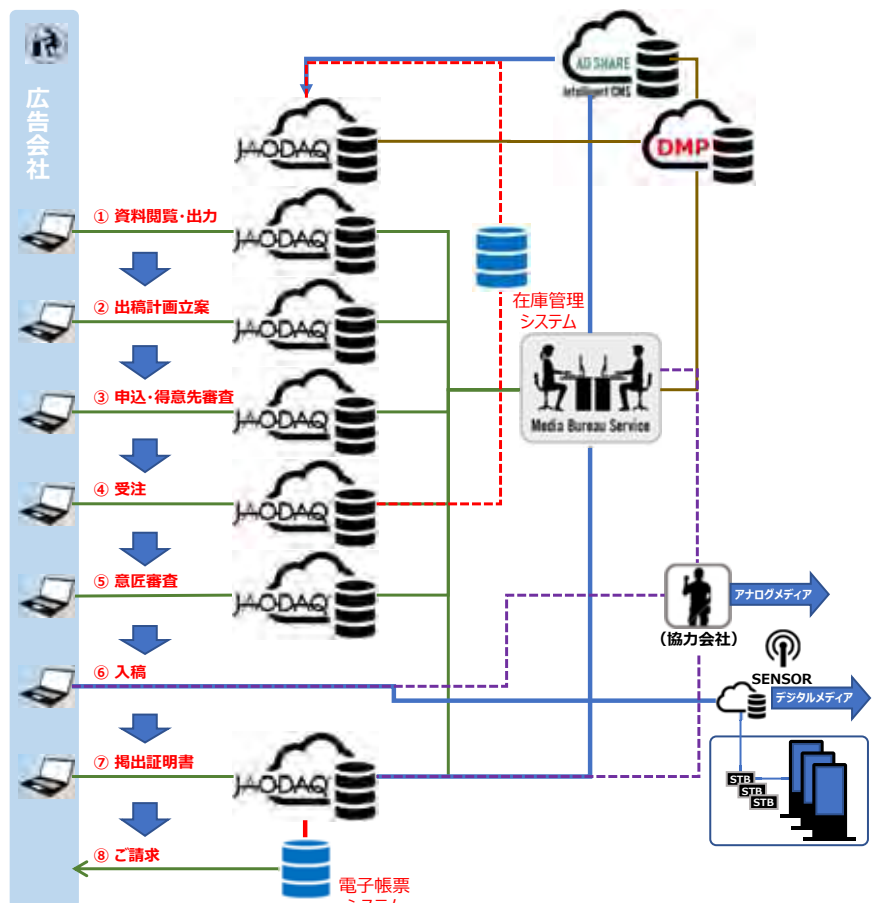

Copyright © 2023 JAODAQ CO.,LTD. All Rights Reserved



- ① **コスト削減と工数低減**
- ② **情報の一元検索と抽出**
- ③ **媒体プランニングの高度化**
- ④ **エリアマーケティングサポート**
- ⑤ **JAODAQだけのお得情報とお得商品**

屋外・交通広告の実績と経験が少なく、そのリソースを外部に依存されている
 広告会社さまにとっては、その経費を低減し、漏出している利潤を獲得できる仕組みです。

Copyright © 2023 JAODAQ CO.,LTD. All Rights Reserved

8

コスト削減と工数低減の具体的事例



- **JAODAQは代理店手数料無料**
 - JAODAQは媒体主・レップエージェンシー様からのコストで賄われています
 - 広告会社さまからは、各種サービスを含め原則無料でご活用
 (今後、一部サービスは有償化する場合がございます)
- **取引実績のない媒体社との口座開設の手間がありません**
 - JAODAQの広告会社口座保有いただくと、JAODAQ掲載の媒体全て即ご購入いただけます (別途、案件個別の広告主・意匠審査はございます)
 - パナー掲出の媒体社であれば、いままでの廻しによるマージン率折半などの不利益はともないません。
- **指定広告代理店制度をとっている媒体もご購入いただけます**
 - 指定広告代理店廻しと同等の条件でお取引いただけます
 - はじめてのご購入の場合でも、指定代理店との調整は不要。オンライン購入いただけます。
- **複数の媒体同時購入時の手間が一元化**
 - 案件毎に複数の媒体社購入の場合、申し込みが一度に行えます。
- **プランニング機能(レコメンドサービス)のご活用で、
 目指す媒体の効率的抽出が実現**
 - 求められる媒体の条件をレコメンドサービスで入力いただくと、全国の媒体が抽出可能
 - 媒体提案に必要な情報は、案件ごとにcsv, ppt.出力ができます。



- **ダッシュボード**
 - 登録情報の表記
- **ステータス**
 - JAODAQ上でのプランニング～購入～入稿・審査のプロセスをご確認いただけます。
- **JAODAQ Agency Dashboard**
 - 全メディアプランCSV形式ダウンロード
 - メディアプラン別CSV形式ダウンロード
 - メディアプラン別セールスシートPPT形式ダウンロード
 - 月別・累計 支払・請求金額CSV形式ダウンロード
 - 月別・累計 媒体別 支払・請求金額 CSV形式ダウンロード

Copyright © 2023 JAODAQ CO.,LTD. All Rights Reserved

JAODAQ® 取扱範囲（2023年度）

■ OOHメディアに加えて、Mobilityメディア、Promotionメディアを取扱い

● OOHメディア領域とは？

- Out Of Home Mediaの略。施設の屋内外問わず、「家の外」というエリアにあるMediaの総称。
- 広義には、交通広告や屋外広告、電柱広告、宣伝カー、アドバルーンなどを含む。



● Mobility Media領域とは？

- 電車やバス、タクシーなど公共交通機関を含む移動手段内外において掲示される広告。



● Promotionメディアとは？

- 駅や大型施設の軒先やホールで、集客が可能なスペース。
- ブースやステージの設営やデジタルサイネージなどが併設されている場合がある。



■ OOHメディア領域

- デジタルサイネージ
- フロア広告
- 大型(街頭)ビジョン
- 大型ボード広告（野立看板含）
- シート広告
- 柱巻き広告
- バナー・フラッグ広告
- 内照看板
- ポスター広告
- 電柱広告
 - その他

■ Mobilityメディア領域

- デジタルサイネージ
- 中張りポスター
- まど上ポスター
- ドア横ポスター
- ドア上ポスター
- ステッカー
- ラッピング（車体）広告
 - その他

■ Promotionメディア

- イベント・プロモーションスペース
 - ✓ 塔屋広告などネオンサインは非扱い
 - ✓ セット（ジャック）商品の構築も可能。

Copyright © 2023 JAODAQ CO.,LTD. All Rights Reserved

広告媒体事業統合基幹業務システム JAODAQ®AMB/ERP

- 広告媒体社と広告会社との間をWebでつなぎ、広告媒体事業におけるEC/EDI導入促進による売上向上を容易に実現
- 財務上オフバランスに位置づけられるため、経費削減による年間総資産稼働率の向上実現にお役に立ちます
- JAODAQシステムをベースに構築するために、数千万から億円単位でかかる初期費用を大幅に低減
- **利用実績（＝売上高）に応じてシステム利用料を支払うものです**

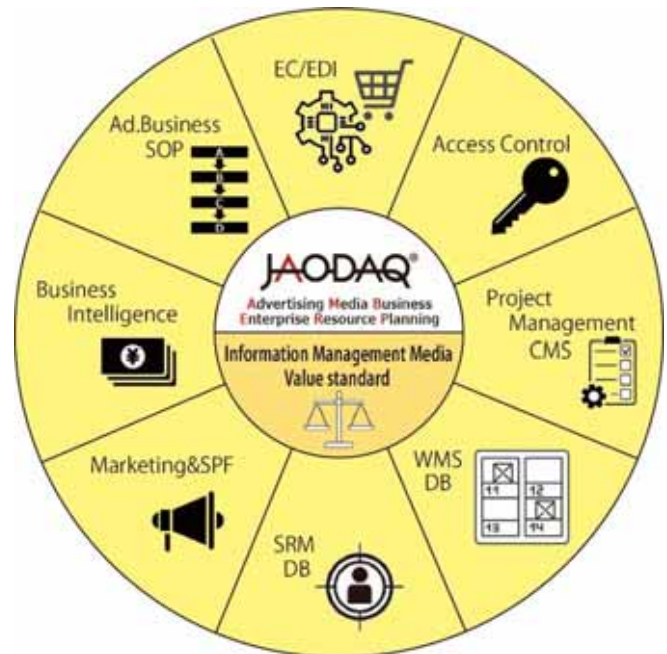

Copyright © 2023 JAODAQ CO.,LTD. All Rights Reserved

12

広告媒体事業統合基幹業務システム JAODAQ®AMB/ERP

具体的開発・導入状況

■ JAODAQ® AMB/ERP (広告媒体事業統合基幹業務システム)

- JAODAQ口座を持つすべての広告代理店とのお取引を実現するシステム
- 鉄道・バス・空港・商業施設 等 広義の屋外広告全般に対応

■ JAODAQ® MSP (クローズド広告媒体販売プラットフォーム)

- 現状の広告媒体事業における指定広告代理店のみとの高密度な媒体取引を実現する鉄道交通広告領域のパッケージシステム
- 民鉄のハウスエージェンシー様をローンチカスタマーとして開発

(運用開始：2021年8月～)

■ JAODAQ® Bus DB System (バス広告媒体在庫管理システム)

- バス広告の商品管理と媒体の在庫管理の自動化を実現
- JAODAQと連携活用することにより、統合基幹業務システムとしてご利用いただけます
- メディアレップ事業社様をローンチカスタマーとして開発

(運用開始：2022年9月～)

Copyright © 2023 JAODAQ CO.,LTD. All Rights Reserved

13

JAODAQでは広告会社様の提案をアシストするサービスを展開いたします。

- ① **JAODAQ®DMPの開発・提供** (2021年度中配信開始)
 - 街中のマーケティング・プロモーションに寄与するデータマネジメントプラットフォーム
 - JAODAQと接続し、ターゲットに接触する戦略立案に効果的に活かせるプランニングツール
 - 例えば・・・偏差値と最寄り交通機関がリンクした高等学校DB、大型商業施設DB 等々
 - その他にも政府統計なども積極的に取り込み、エリアマーケティングの一次提案資料作成支援
- ② **屋外・交通広告媒体 成果報酬計算機** (OOH MEDIA Affiliate Calculator)
 - 広告業界の実勢料金体系に準拠した定量価値の変化に基づく料金計算システム
 - インタラクティブメディアにおけるアフィリエイトビジネスを実現します (2021年度中導入予定)
- ③ **広告プロモーション費用算出計算機** (PROMOTION COST INDICATOR for Advertisers)
 - ビジネスプロモーション活動のかかる費用対効果をシミュレーションし可視化するもの
 - プロモーション計画・予算策定を行い、PDCAをKPIではなく成果で計れる
 - 事例：Additional travel destination sales system
- ④ **JAODAQ® Media Development**
 - 屋外・交通広告基準価格算出公式 (広告料金算出装置及びシステム 特許第6129803号) や屋外・交通広告媒体価値メジャーQ2ADS®を用いて広告媒体配置計画だけでなく、事業計画の目論見まで作成・提案するサービス
- ⑤ **JAODAQ®-BPO (JAODAQ Business Process Outsourcing)**
 - 広告媒体運営事務局受託業務

上記の他、広告事業に関するイノベーション、個別案件なども受注いたしております

Copyright © 2023 JAODAQ CO.,LTD. All Rights Reserved

14

広告媒体流通の利便性向上と媒体拡販情報展開のために

● 広告会社購買プラットフォームの構築

- JAODAQ導入広告会社様のご要望にお応えしてオリジナルのJAODAQ トップページ(UI)を構築するもの
- 活用需要に応じた検索画面の構築の他、オリジナルデジタルダッシュボードにより求められる媒体取引の実績管理が容易に行えます
- ご希望により、JAODAQ基準価格の計算式の実装も行えます
- ご要望内容に応じて工数を算出し、オリジナルのUIを簡便に短期間に安価に構築できます

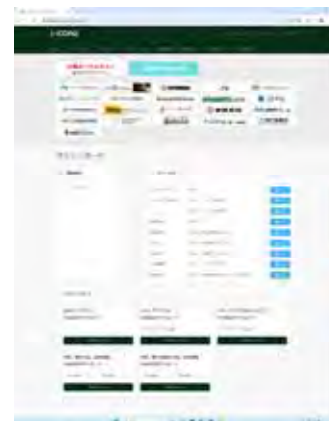

● JAODAQ Special member Remote Meeting

- 屋外・交通広告のマーケティング情報とJAODAQ導入企業の販売促進を広告会社にご紹介するリモートセミナー
- JAODAQメンバーを中心に、広告業界の媒体販売の実務に係わる方々にご案内
- 毎回50名～300名のご参加をいただき、ご紹介内容の詳細情報のデータ提供とともに、参加者にはJAODAQのご利用のご案内を併せて実施
- コロナ禍における広告媒体の拡販とともに、地方の媒体事情とマーケット状況が得られる機会としてご評価いただいております

Copyright © 2023 JAODAQ CO.,LTD. All Rights Reserved

15

- 会社名：株式会社 ジャオダック JAODAQ CO.,LTD.
- 本社：東京都港区虎ノ門5丁目12番13号
白井ビル5階
- ホームページ：<https://jaodaq.co.jp>
- 設立：2018年（平成30年）9月20日
- 創業：2019年（平成31年）1月29日
- 役員：代表取締役社長 川崎 日郎
取締役 秋山 進
取締役 秋田 二郎
取締役 立川 基久
監査役 田中 栄
- 資本金：4,300万円（資本準備金3,800万円）
- 社員数：9名（役員除く）
- 決算期：3月
- 取引銀行：みずほ銀行 品川支店、住信SBIネット銀行
- 事業内容：広告業、システム・ソフトウェア開発業
 - JAODAQ システムの開発・管理・運営および普及促進
 - JAODAQ 関連システム・広告商品の開発
 - JAODAQ-MSP 導入サポート
 - JAODAQ-DsNS 運営・導入サポート
 - エリア・タウンマネジメント事業計画立案、コンサルタント

- 沿革（広告業界初の試みとして・・・）
 - 2013年 8月 屋外広告算出公式の開発・特許申請
 - 2016年 JAODAQ システム 開発開始
 - 2017年 6月 JAODAQ ローンチ 試験導入
 - 2018年 9月 日立製作所より事業目的会社として独立
株式会社ジャオダック 創業
 - 2019年 1月 東京オフィスを東京都港区虎ノ門に移転
 - 2019年 3月 大阪オフィス開業
 - 2019年 4月 JAODAQ Ver.2.0 ローンチ
 - JAODAQサービス本格開始
 - 2020年 1月 DsNSサービス 開始
 - 2021年 8月 JAODAQ MSP ローンチ
 - 2021年11月 広島オフィス開業
 - 2022年 3月 成果報酬型媒体料金システム開発
 - 2022年 8月 JAODAQ登録媒体数 2 万点突破
 - 2022年10月 BUS DB System ローンチ



<JAODAQ事業沿革>
2017年度 試験導入時
 ・ 口座数：約70口
 ・ 説明会参加企業：約200社
 2018年9月 資本の壁を越え、多くのステークホルダーに活用していただくため、日立製作所より事業目的会社として独立。

業務体制

- 東京オフィス（営業担当：立川・田口）
〒105-0001 東京都港区虎ノ門5-12-13白井ビル5階
Telephone 03-5843-7565（代表）
- 大阪オフィス（営業担当：藤原）
〒541-0054 大阪市中央区伏見町4-4-9淀屋橋東洋ビル3階
Telephone 050-6868-9166（代表）
- 広島オフィス（営業担当：尾川）
〒730-0022 広島市中区銀山町3-1 ひろしまハイビル21 16階
Telephone 082-535-5370（代表）

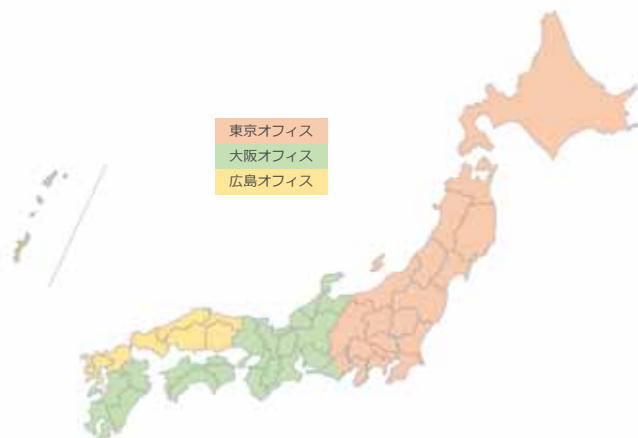

東京オフィス
大阪オフィス
広島オフィス

代表取締役 川崎 日郎 プロフィール

- 1991年 早稲田大学第一文学部 卒業
- 1991年 株式会社オリコム(現 株式会社オリコム)入社
 - プロモーションプランナー、ディレクター、プロデューサーとして屋外広告、イベント、コンベンション、展示会等の広告企画・制作に従事
 - プロモーション、経営企画、事業企画、媒体推進各部門長
 - 2003年六本木ヒルズのタウンメディア開発担当
 - 2015年異業種9社によるスマートコムシティ事業を推進、2016年には株式会社スマートコムラボトリーズを設立、代表取締役就任
 - 2017年 JAODAQ事業を企画立案。システム開発、屋外広告基準価格算出メソッドの特許（第6129803号）取得など、JAODAQ市場開設に向け、準備を行う
- 2018年 株式会社オリコム 退社
- 2018年 株式会社ジャオダック設立

保有特許・商標

- 広告料金算出装置及びシステム (OOH-RePCO)
特許第6129803号 特願2014-198625
- 広告メディア利用促進システム (JAODAQ)
特許第6875729号 特願2017-061423
- A I N A L S（スマホ時代のコミュニケーションメソッド）
商標登録5906432 商願2016-028976
- J A O D A Q（日本屋外広告相場情報システム）
商標登録5969904 商願2017-016769
- D s N S（デジタルサイネージネットワークシステム）
商標登録6344688 商願2020-01541
- Q 2 A D S（屋外広告の価値評価メジャー）
商標登録6504160 商願2021-080797

JAODAQ®の媒体料金の考え方

屋外・交通広告媒体料金の考察と変動型広告媒体料金への取り組み
JAODAQが提案する媒体提案のポイント

JAODAQ®Philosophy



• 広告業界の発展のために

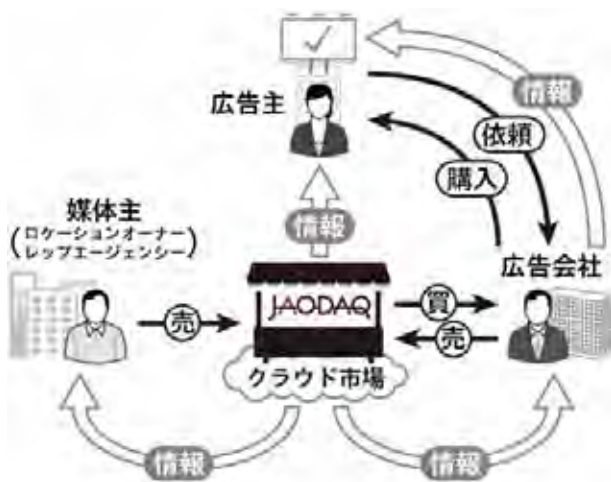

JAODAQは、屋外・交通広告媒体の市場価値を創出し、「一物一価」を実現していきます。インターネット広告の事例をそのまま当てはめるのではなく、1 to Nの取引環境に対応したイノベーションを実現

特殊な言語を用いることなく、広告主から広告会社に至るまですべての人に分かりやすく、共感を得ることを目標に開発をしております。

成果報酬主義で広告市場と広告事業社に寄り添っていきます。

- 定義：第三者に情報掲出を目的としてスペースと時間を提供して収益をえること
- 事業ポイント：①多くの人に ②伝えたい人に ③表現力が高く ④ふさわしく ⑤公平に
- 広告の種別：
 - ①PUBLICITY
 - 費用がかからない、安価。告知機能、タイミングと規模は設定できない
 - ②ADVERTISING
 - 費用がかかる。告知機能、タイミングと規模の設定が自由自在
 - ③PROMOTION
 - 費用がかかる。告知機能の他、具体的成果の設定が求められる
- 事業経営のポイント：
 - a)媒体評価 b)設置計画 c)商品化計画 d)媒体運営 e)媒体流通 f)エビデンス



Information Management Mediaという考え方

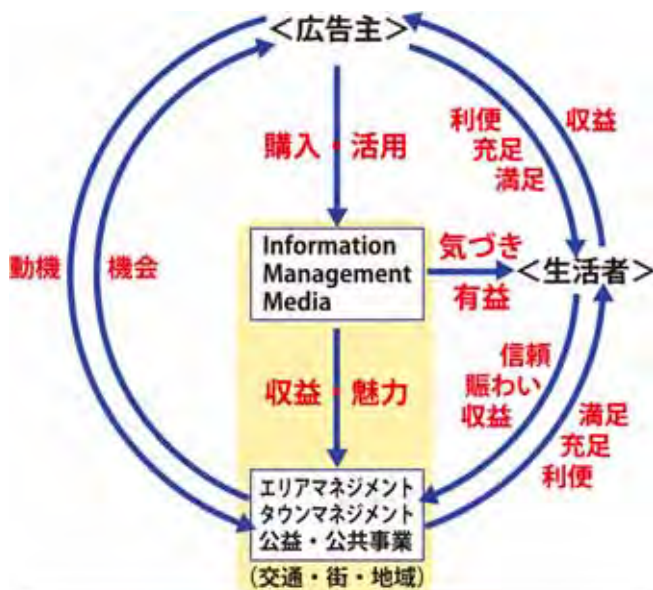

屋外・交通広告をInformation Management という概念で考えると・・・

- 事業マーケティング目標に准じた計画の基に情報（広告）掲出と活動（プロモーション）を行うことにより、可視化された収益を獲得
- その場の提供者には、賑わいと収益が得られ、持続的な維持・成長がもたらされる

その情報媒体を・・・

Information Management Media

という

• **Information Management**とは？
現代において「情報」は、ヒト・モノ・カネと同様の経営資源であるその経営資源である情報を構築し、発信し、効率的に活用することにより、価値と成果を生み出し、社会を豊かにすること

OOHから、IMmedia (インフォメーション・マネージメント・メディア) へ

• 屋外・交通広告媒体の意義を創造

- Information Management Media Business Modelの構築
- スマホ時代の広告宣伝に対する消費者の心理のプロセス AINALS®

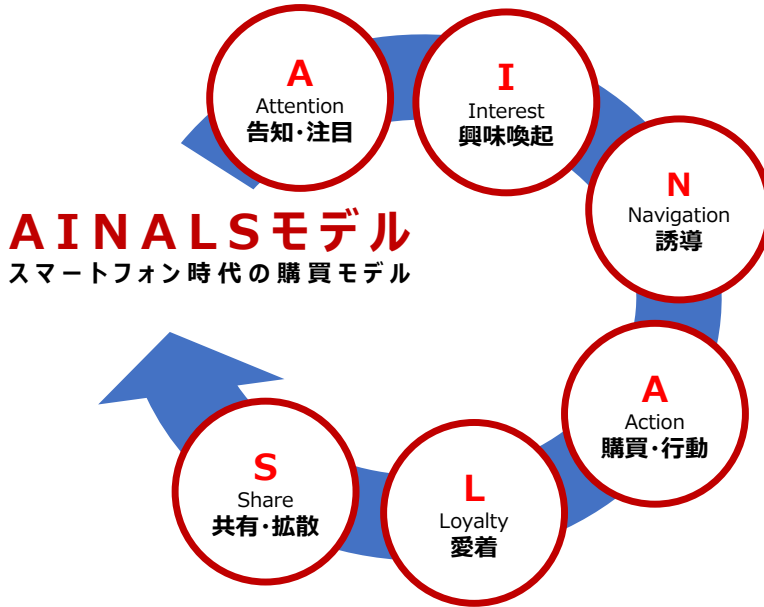

AIDMA～AISASからの飛躍を提案いたします

広告媒体料金の構成要素

5つの媒体価値メジャー (Q2ADS®)



- **定量価値** **Quantitative Value**
 - 接触可能人数とメディアの面積による価値
 - 全国統一基準 = 屋外広告基準価格
- **定性価値** **Qualitative Value**
 - 媒体機能・性能や設置環境などの評価
 - 数値化が困難 (見立て領域) = 定性係数
- **広告効果** **Advertising Effectiveness**
 - 求められるターゲットへの到達性能
 - 個別事象 = 媒体選択要素 (領域)
- **売行き** **Degree of Sales**
 - 広告市場における実績と評価
 - 実績や類似例からの引用
- **協賛価値** **Sponsorship Value**
 - 広告主の満足度や社会貢献へのシMBOL的価値
 - 広告主の意思と要望

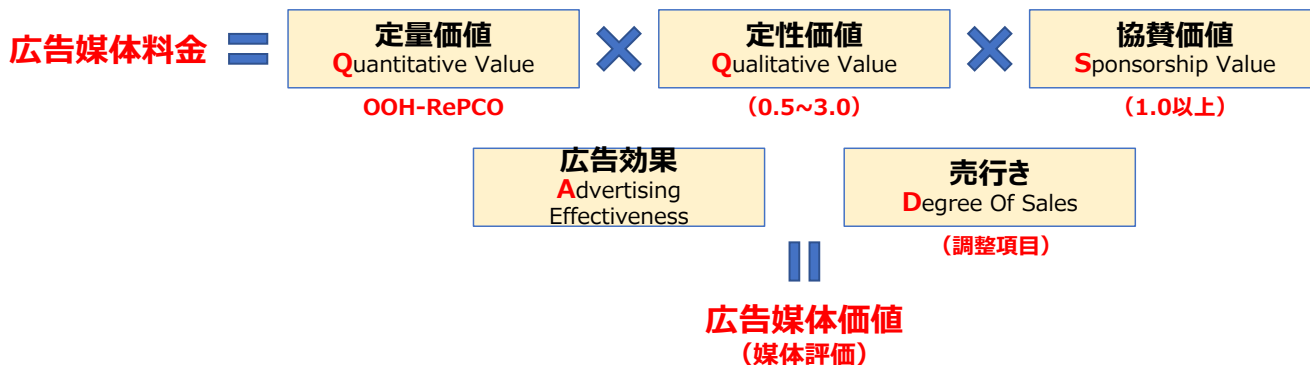

- あくまでも現行広告価格をベースに根拠を解析して、広告媒体料金と価値を算定いたします。
- 広告効果については、JAAAやオリコム、ビデオリサーチ社が業界で行っているものを参考に活用いただきます。
- 例えば、アフィリエイト広告料金を計算する場合において、上記項目の内、何を変動させるかにより様々な広告料金を創出できると考えます。

屋外広告定量評価を如何に実現したか？

OOH広告媒体の「**広告基準料金**」をビックデータ解析により導き出した公式により算出。

- 屋外広告の中で最も流通が合理的に整理してある既存の屋外・交通広告媒体約3万点をデータベース。
- 駅の乗降人員などを基にした広告接触可能人数と実勢広告価格との相関関係から算出

屋外広告基準価格算出公式とは？ (OOH Reference Price Calculated Official) : **OOH-RePCO**

基準価値 =

- 接触可能人数 (Contact Possible Number of People) : CPNoP
- メディア面積 (㎡) : Media Area
- メディア機能 (指数公式) : Function

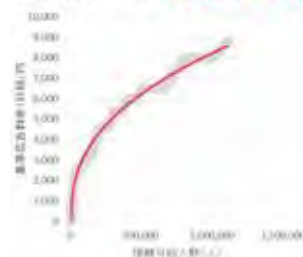

広告メディア価格 = 基準価値 × 係数 ⇒ 販売価格が変動

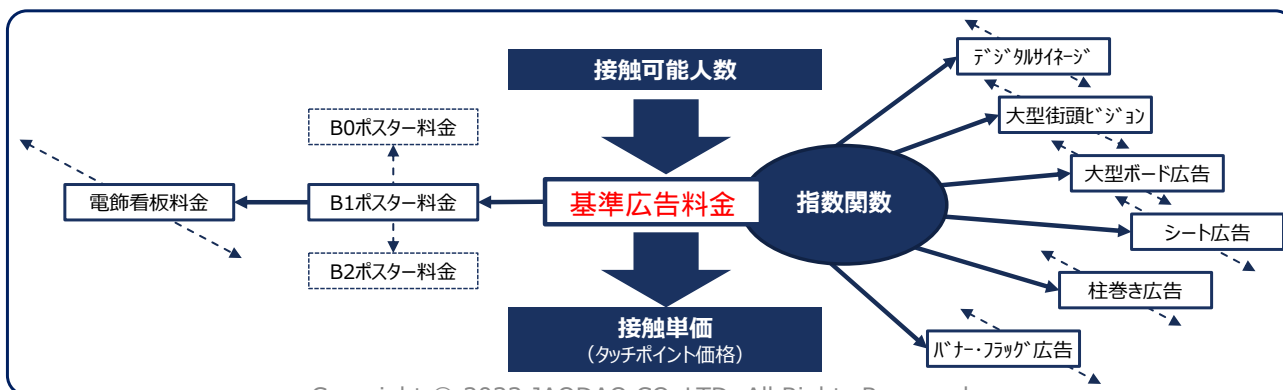



- **根拠のない高い・安いという営業環境からの脱却を実現**
 - メディアディレクターのプランニング環境をご提供します。
 - **お取り扱いメディア全てに接触可能人数と位置情報を掲載**
 - **プランニング機能による条件にあった媒体の抽出と比較検証**
 - 期間、市区町村、媒体種別による候補媒体の提示機能
 - 媒体選択結果を接触可能延べ人数と1人接触単価の表示
 - PowerPointでの出力による企画提案書の作業軽減

Copyright © 2023 JAODAQ CO.,LTD. All Rights Reserved

JAODAQ® Performance-based ad.

● 成果報酬型 屋外広告成果報酬算出システムの開発

- センシング技術導入による接触可能人数の変化を捉え、料金の変動を屋外広告基準価格に基づき変動させていくもの
- デジタルサイネージはもちろん、既存の屋外・交通広告媒体全てに幅広く適合させたシンプルでわかりやすい指標を提供し、インターネット広告と同様のインタラクティブ（双方向・対話型）な広告媒体商品を提供
- **定量価値に基づき料金を展開することで広告主の共感を獲得する一方、既存媒体のセンシング技術の方策もジャオダックでは準備し、価値と収益の共存を目指します**
- これらを活用して、例えば以下の3つの広告料金設定が可能となります。
 - ① 広告掲出結果による広告料金請求
 - (例) 掲載期間中〇〇万人（接触可能人数）に訴求したので広告料金は△△円（変動）
 - ② 目標接触可能人数に到達するまでの期間放映料金設定
 - (例) 掲載期間中、目標人数□□万人（接触可能人数）に達するまで広告料金は××円（具体的効果・人数までは固定）
 - ③ 固定広告料金設定

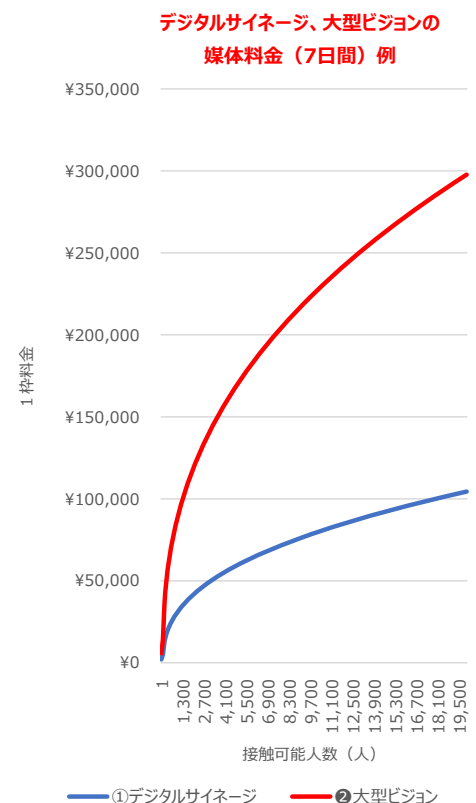

Copyright © 2023 JAODAQ CO.,LTD. All Rights Reserved

人間の心理は大きく分けて「顕在意識」と「潜在意識」更に「潜在意識」は「浅い層」と「深い層」に区分されます

行動観察とは、約15年前にアメリカで広まった「調査手法」の1つです。従来の調査手法である、アンケートやインタビューなどでは引き出せない、人間のより深い意識の部分を探ろうとするもの

● 屋外広告媒体の最大の特長は、「強制視認性」

- 潜在顧客の発掘が行うことのできる媒体特長を広告出稿計画に活かすとともに、広告出稿実績としてエビデンスとして提供できることにより、他媒体にない広告媒体メリットを生かす
- 広告媒体展開空間の定性的な特徴を広告展開に活用ことにより、安易な媒体選択ではなく、広告主がターゲットとする人に広告（情報）が到達されることからの需要を獲得することができ、選ばれる広告媒体となる

例えば・・・

「福岡でアニメ好きな女子高生に効率よく接触できる媒体は？」

● 具体的方策

● 既存空間情報の活用

- 来店客数や顧客プロフィールなど経常的情報を基幹統計情報化

● 最新の最適なアドテクノロジーの導入

- センシング技術の導入・活用・タイアップ

JAODAQ® のおすすめ広告媒体

全国でも屈指の商業施設の広告プロモーション媒体「大阪地下街」

概要

- 大阪地下街株式会社は、大阪市の地下街を建設・運営する企業。
- 2018年3月31日までは、大阪市が53.7%を出資していた。大阪市営地下鉄の民営化をきっかけに現在は大阪市を中心に地下鉄事業などを行う大阪市高速電気軌道の子会社。

名称	大阪地下街株式会社
所在地	大阪市北区小松原町 2-4
代表者	代表取締役社長 町野和道
事業内容	地下ショッピングセンターの建設管理・運営等
資本金	8,000 万円
設立年	1956 年 6 月 13 日
発行済株式数	160,000 株
決算期	3 月 31 日
主要株主	大阪市高速電気軌道株式会社 50.3% 南海電気鉄道株式会社 5.2% 株式会社高島屋 4.5% 東宝株式会社 4.5% 阪急電鉄株式会社 4.5% 阪神電気鉄道株式会社 4.5% 富国生命保険相互会社 4.5% 近鉄グループホールディングス株式会社 4.5%

運営施設名	ホワイトイメダ	ドーチカ	京橋コムスガーデン	なんばウォーク	NAMBAなんなん	あべちか
所在地	大阪市北区小松原町梅田地下街	大阪市北区堂島1丁目	大阪市都島区東野田町2丁目	大阪市中央区千日前	大阪市中央区難波5丁目	大阪市天王寺区堀越町アベノ地下街
延床面積	31,336㎡	8,122㎡	7,960㎡	37,881㎡	7,189㎡	9,771㎡
営業面積	12,945㎡	3,968㎡	4,322㎡	15,713㎡	3,452㎡	3,807㎡
店舗数	181店舗	56店舗	28店舗	232店舗	60店舗	43店舗
計売上高	182億円	35 億円	23億円	186億円	35億円	34億円
開業	昭和38年(1963)11月29日	昭和41年(1966)7月1日	平成2年(1990)3月20日	昭和45年(1970)3月6日	昭和32年(1957)12月18日	昭和43年(1968)11月30日
リニューアル	令和元年(2019)12月5日	平成28年(2016)7月1日		平成6年(1994)4月16日	平成18年(2006)11月17日	平成11年(1999)10月29日

Copyright © 2023 JAODAQ CO.,LTD. All Rights Reserved

大阪 各ターミナルの実力<広告プロモーション地域性能の考察>

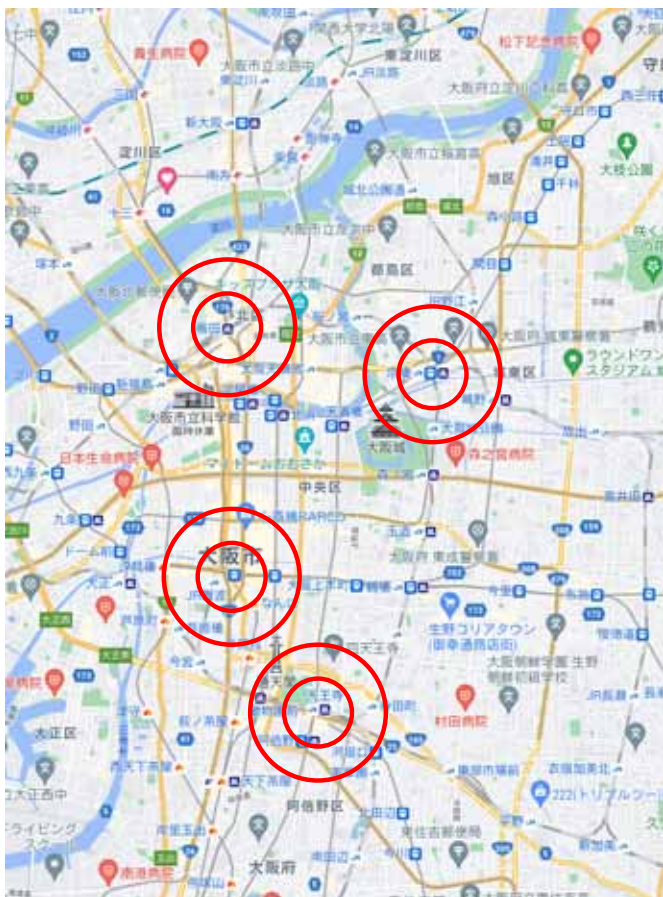

- 難波 (ミナミ)
 - 難波は大阪の2大繁華街の一つであるミナミに包含され、一般的にはその玄関口となる南海難波駅や難波駅 (Osaka Metro)、大阪難波駅 (近鉄・阪神) 周辺の繁華街を指す。梅田を中心とするキタと並んで大阪における商業の中心地。
- 天王寺 (阿部野橋)
 - JR西日本・Osaka Metroの天王寺駅、近鉄の大阪阿部野橋駅、阪堺電気軌道の天王寺駅前停留場、路線バス、高速バスが集中する交通の一大拠点となっており、大阪市街の南玄関としての機能を難波と二分する。
- 京橋
 - JR西日本大阪環状線・片町線 (学研都市線)・JR東西線、京阪本線、Osaka Metro長堀鶴見緑地線が乗り入れる大阪屈指のターミナル駅。大阪ダウンタウンの中心地。

	梅田	難波	天王寺	京橋
乗降客数 (日)	約240万人	約80万人	約74万人	約47万人
1km圏内				
昼間人口	276,136人	129,382人	79,311人	88,870人
小売事業所数	2,164件	2,458件	1,056件	639件
小売年間商品販売額	83,456,504万円	72,829,326万円	22,573,259万円	6,334,006万円
全産業事業所数	15,624件	10,600件	4,451件	3,660件
飲食店事業所数	1,894件	1,407件	585件	386件
生徒学生数	14,548人	5,709人	12,672人	5,553人
買回り品 (事業所数比率)	77.36%	79.05%	67.90%	62.44%
最寄り品 (事業所数比率)	21.67%	19.12%	30.11%	34.43%
全産業従業者総数	256,537人	115,834人	44,874人	66,720人
2km圏内				
昼間人口	637,646人	463,151人	269,452人	276,218人
小売事業所数	3,907件	5,051件	3,720件	2,064件
小売年間商品販売額	116,855,657万円	119,745,322万円	48,742,727万円	30,525,046万円
全産業事業所数	35,561件	32,898件	16,427件	15,128件
飲食店事業所数	3,506件	3,210件	1,844件	1,290件
生徒学生数	31,290人	29,339人	45,062人	23,387人
買回り品 (事業所数比率)	68.67%	72.86%	60.32%	56.73%
最寄り品 (事業所数比率)	28.95%	23.10%	36.21%	39.44%
全産業従業者総数	573,345人	388,153人	132,481人	187,255人

Copyright © 2023 JAODAQ CO.,LTD. All Rights Reserved <https://storestrategy.jp/> 出店情報戦略局 (2014年)より

大阪（関西）エリアの広告実力とは？

平成22年国勢調査 大都市圏・都市圏 全国図
2010 Population Census Map of Major Metropolitan Areas and Metropolitan Areas

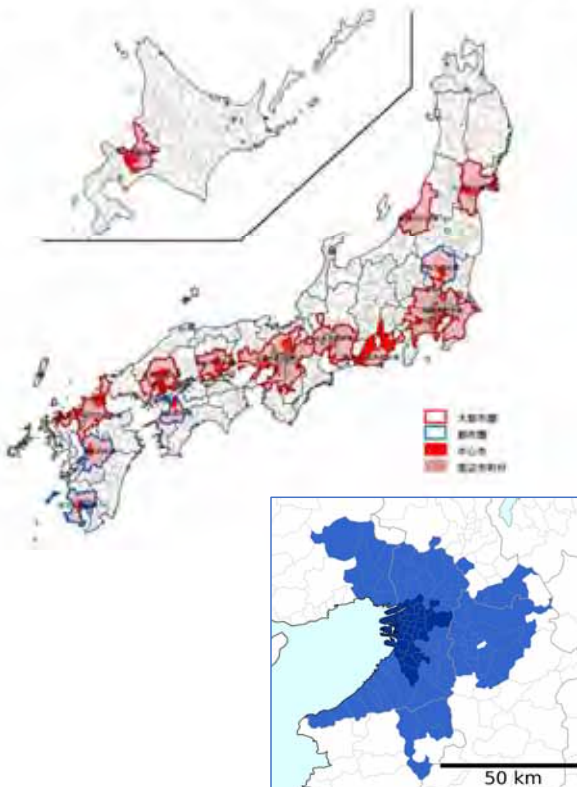

Copyright © 2023 JAODAQ CO.,LTD. All Rights Reserved

	名称	法定人口	名目域内総生産
1	首都圏	44,311,293	
2	1 東京都市圏	35,303,778	157兆8195億円
3	近畿圏	22,334,664	
4	2 大阪都市圏	12,078,820	45兆3624億円
5	中京圏	9,363,221	
6	東京特別部	9,272,740	
7	3 名古屋都市圏	6,871,632	22兆4971億円
8	横浜市	3,724,844	
9	4 京都市圏	2,801,044	10兆1173億円
10	大阪市	2,691,185	
11	5 福岡都市圏	2,565,501	8兆9223億円
12	6 神戸都市圏	2,419,973	8兆4272億円
13	7 札幌都市圏	2,362,914	7兆4384億円
14	名古屋市	2,295,638	
15	札幌市	1,952,356	
16	8 仙台都市圏	1,612,499	5兆4141億円
17	福岡市	1,538,681	
18	神戸市	1,537,272	
19	9 岡山都市圏	1,526,503	5兆5389億円
20	川崎市	1,475,213	
21	京都市	1,475,183	
22	10 広島都市圏	1,431,634	5兆3849億円
23	11 北九州都市圏	1,314,276	4兆8888億円
24	さいたま市	1,263,979	
25	12 前橋都市圏	1,263,034	5兆2516億円
26	広島市	1,194,034	
27	13 浜松都市圏	1,129,296	4兆7627億円
28	14 熊本市圏	1,111,596	3兆4904億円
29	15 宇都宮都市圏	1,103,745	4兆4535億円
30	仙台市	1,082,159	

- 大阪都市圏は日本第2の都市圏。
- 名目域内総生産は45兆円であり、東京都市圏の1/3、名古屋都市圏の2倍。
- 法定人口は1200万人で、東京都市圏の34%、名古屋都市圏の175%。

プロモーション媒体商圏について

- 梅田商圏≡プロモーション効果

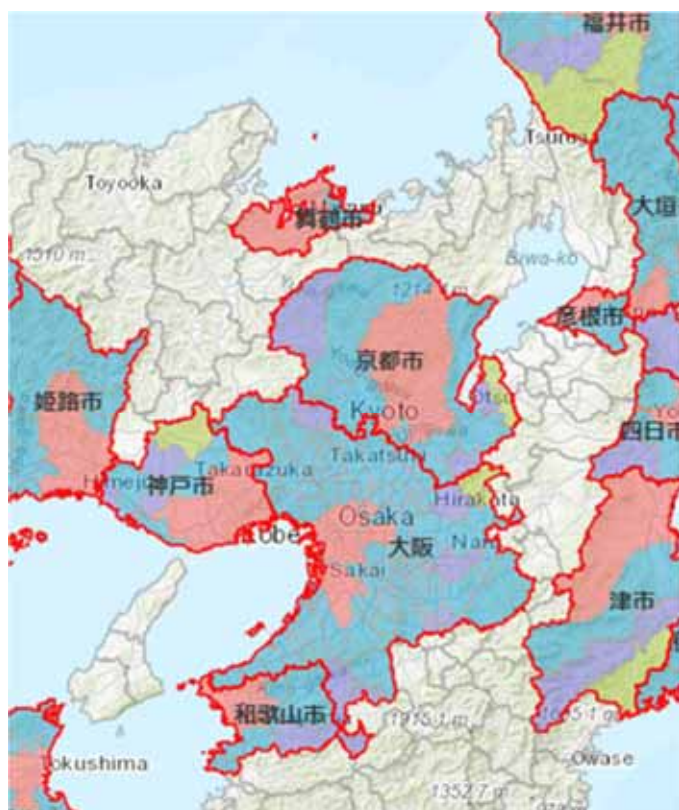

Copyright © 2023 JAODAQ CO.,LTD. All Rights Reserved

- 大阪の交通結節点である梅田でプロモーションを行う意義 = インフルエンサー効果を得られる。
- 大阪都市圏（10%通勤圏）
 - 面積(2011)：4,291.37km²
 - 人口（2015）：12,078,820人
 - 域内総生産(2010)名目：45.4兆円
 - 日本第2位の都市圏
 - 大阪市への流入超過人口は85万人
 - 昼間人口は354万人
 - 横浜市の昼間人口を越える。
 - 2015年（平成27年）国勢調査「常住地による従業・通学市区町村別15歳以上就業者及び15歳以上通学者数」

大阪地下街は、単なる地下通路ではありません！

- 大阪地下街は、日本有数の繁華街をネットワークしている日本最大の地下道
- 大阪メトロの駅ビルの商業施設ともなっており、その規模は全国有数の複合商業施設
- 梅田・難波・天王寺など大阪のターミナルにおいて全国有数の商業施設と接続
- 複数の交通機関にわたる生活者への訴求が一度に行うことができる
- 特に、**ホワイトイウめだ200シーリングビジョン**は…
 - 広告接触可能人数が1日あたり延べ40万人を超えており、**東京渋谷のハチ公前に匹敵**
 - 設置数・設置個所・設置位置から、来街者もれなく訴求することが可能
(かならず、強制視認、繰り返し、印象深く)

日本第2位の繁華街で広告・プロモーション活動を行うことができる場所です！

Copyright © 2023 JAODAQ CO.,LTD. All Rights Reserved

34

「ホワイトイウめだ」の実力

特別販売のご案内



- 19年度の売上は182億円
- 全国の1SC当たりの㎡効率より・・・
- ホワイトメーだは約140万円/㎡
 - 全国平均：約65万円/㎡
 - 大都市平均：約127万円/㎡

2019年度	1SC当り 平均売上高	1SC当り 平均店舗面積 m ²	m ² 効率
全国	129.25億円	19,887	649,950
大都市	204.29億円	16,059	1,272,092

	19年度売上高	営業面積 m ²	m ² 効率	全国比	大都市比
ホワイトメーだ	182億円	12,945	1,405,948	216.3%	110.5%
ドーチャ	35億円	3,968	882,056	135.7%	69.3%
京橋コムズガーデン	23億円	4,322	532,161	81.9%	41.8%
なんばウォーク	186億円	15,713	1,183,733	182.1%	93.1%
NAMBAなんなん	35億円	3,452	1,013,905	156.0%	79.7%
あべちか	34億円	3,807	893,092	137.4%	70.2%

Copyright © 2023 JAODAQ CO.,LTD. All Rights Reserved

ホワイトメーだ 来街者特性

Whityうめだ全館	
入店客数	412,399
6:00	3,903
7:00	13,662
8:00	24,324
9:00	19,329
10:00	19,241
11:00	22,829
12:00	27,625
13:00	26,625
14:00	26,054
15:00	27,228
16:00	30,282
17:00	36,600
18:00	41,321
19:00	30,263
20:00	23,563
21:00	18,087
22:00	13,039
23:00	8,416

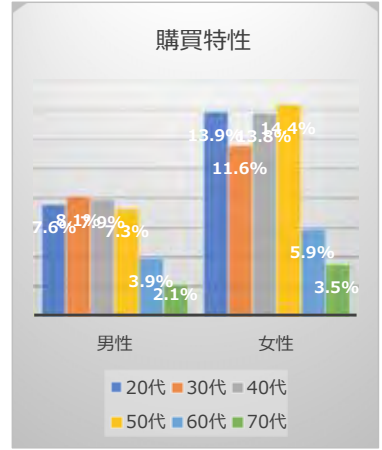
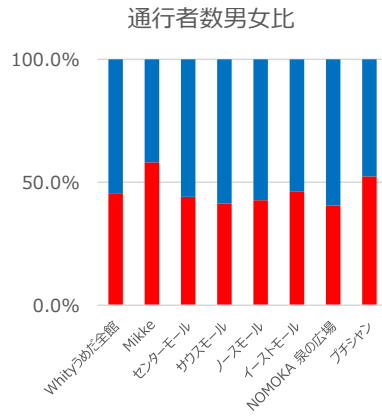
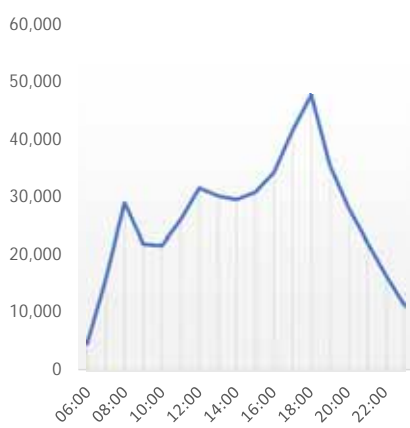

- 夕方に来街者ピークがくる
 - ホワイトメーだのピークタイムは、18時台
 - コアタイムは、12時から20時までの8時間（PROMOTION TIME）
 - 帰宅時に多くの来街者数が認められる。
- 来街者特性は男性が優位な環境
 - 男女比は・・・男性 53.6：46.4女性（2019年実績より）
 - Mikke、プチャンは女性が多いが、そのほかのエリアは男性優位
 - 購買客層は、女性優位（クレジットカード会社レポートより）

Copyright © 2023 JAODAQ CO.,LTD. All Rights Reserved

- 梅田エリアの各社合計の1日平均乗降人員は約240万人。
 - 年間ではのべ約8億8千万人弱となる (2015年度)。
 - これは新宿駅 (約342万人 : 2015年度)、渋谷駅 (約323万人 : 2015年度)、池袋駅 (約262万人 : 2015年度) について世界4位の規模である。
 - ホワイトィ梅田周辺の駅 (乗降者数)
 - JR西日本 大阪駅 (867,274人/日)
 - 阪神電気鉄道 大阪梅田駅 (167,929人/日)
 - 阪急電鉄 大阪梅田駅 (508,862人/日)
 - 大阪メトロ (御堂筋線) 梅田駅 (440,974人/日)
 - 大阪メトロ (谷町線) 東梅田駅 (169,921人/日)
 - 阪急高速バス 大阪梅田ターミナル



Copyright © 2023 JAODAQ CO.,LTD. All Rights Reserved

- 阪神百貨店
- 阪急うめだ本店 (梅田阪急ビル)
- 阪急三番街
- 阪急グランドビル
 - 阪急32番街
 - 阪急サン広場地下通り
- HEP FIVE
 - HEP HALL
- HEP NAVIO
 - TOHOシネマズ梅田
 - 阪急メンズ大阪
- 阪急東通商店街
- 大阪富国生命ビル
 - 地上28階・地下4階、高さ約132m
 - 低層部には商業施設や金融施設、学校施設が、上層階にはテナントオフィスが入る複合オフィスビル。産学連携施設 (テラプロジェクト)、大学関連施設 (京造形芸術大学、立命館大学)
- 大阪府曽根崎警察署
 - 地階には府警の広報拠点である「コミュニティープラザ」が置かれ、梅田の地下街ホワイトィうめだから直接出入りできる。



Copyright © 2023 JAODAQ CO.,LTD. All Rights Reserved

ホワイトィうめだ 200シーリングビジョン

ストリートメディアとしては、日本最大規模のデジタルサイネージ
媒体開設1周年を記念して、販売価格割引キャンペーン、規制業種緩和を実施！

Copyright © 2023 JAODAQ CO.,LTD. All Rights Reserved

40

概要

JAODAQ®



- 名称：ホワイトィうめだ 200シーリングビジョン
- 仕様：32インチフレームレス液晶モニター
2チャンネル 204面
- 接触可能人数：400,000人/日
 - 渋谷ハチ公口に匹敵する来街者数
- 基準広告料金：¥56,553 1週間/1㎡
 - 1人に到達するコスト：¥0.02
- 運用時間：5時～24時（19時間）
- 関西ナンバーワンの巨大ターミナルである梅田は、地下鉄・地下街・ビル地下などにより世界有数の地下空間を形成しています。ホワイトィうめだはその地下空間の主要地下街であり、ショッピング・飲食など店舗数は180を超え、一日平均約40万人が来街します。

Copyright © 2023 JAODAQ CO.,LTD. All Rights Reserved

41



- Wide 販売金額 :
 - ¥650,000. (税別) 1週間/1枠 (15秒)
 - 2週間 ¥1,200,000.
 - 1ヶ月 ¥2,000,000. (30日計算)
 - 1年間 ¥8,350,000. (365日計算)
- Single 販売金額 :
 - ¥330,000. (税別) 1週間/1枠 (15秒)
 - 2週間 ¥610,000.
 - 1ヶ月 ¥1,050,000. (30日計算)
 - 1年間 ¥4,200,000. (365日計算)
- 代理店マージン20%
 - 30秒の場合、15秒×2枠の販売料金となります。
 - コンテンツ枠の場合、コンテンツ尺を含めた販売金額となります。
 - 例：本編45秒、CM15秒の提供枠の場合、15秒×4枠の販売金額となります。
 - 最低放映保障回数は、延べ放映回数90%稼働時の回数とします。

Copyright © 2023 JAODAQ CO.,LTD. All Rights Reserved

デジタルサイネージ設置位置

設置箇所：合計60カ所
面数：204面

- カ所 (42カ所) /天井部に表裏各2面・計4面設置
- カ所 (18カ所) /天井部または壁面に2面設置
- ※ 全て32インチフレームレス液晶モニター
- ※ ■ ■ ■ ■ エリア別切替



Copyright © 2023 JAODAQ CO.,LTD. All Rights Reserved

分 秒	1				2				3				4				5				6							
	1	2	3	4	5	6	7	8	9	10	11	12	13	14	15	16	17	18	19	20	21	22	23	24				
5	5	5	5	5	5	5	5	5	5	5	5	5	5	5	5	5	5	5	5	5	5	5	5	5	5	5	5	5
LEFT Ch.	ホワイトいうめだ																											
RIGHT Ch.		News ①	News ②	News ③	1																							
						自社利用 1																						
							自社利用 2																					
								自社利用 3																				
									自社利用 4																			
										自社利用 5																		
											天気予報																	
												TIME 2																
														自社利用 6														
															自社利用 7													
																自社利用 8												
																	自社利用 9											

● ルール編成 = 6分 15秒 24枠×2面 = 計48枠

- 販売枠：計24枠、自社利用（業務用）：計20枠（タイトル含む）、情報枠：4枠
- 30秒以上をご希望の場合は、上記ルール編成の自社利用分を移動いたします。
 - 30秒ご希望の場合は、TIME枠を優先配置いたします。
- お申込み多数の場合は、自社利用分を減する場合があります。
- LEFTChannelとRIGHTChannelの完全同期はできません。（STBのTIME設定のため）
 - 1素材2画面展開は可能
- Singleご利用の場合、左側優先で配置いたします。
 - その場合の右側は、競合排除の原則とともに、極力自社PR面で使用いたします。

今回のポイント(1)

● ホワイトいうめだ200シーリングビジョン

- **媒体開設1周年を記念して、販売価格割引キャンペーン**
 - 割引対象期間／2023年7月3日（月）～10月1日（日）放映分。
 - 割引額／Wide・Singleとも販売価格の**20%OFF**
- **規制業種緩和**
 - 公営競技（競馬、競輪、競艇、オートレース、関連施設告知も含む）につきまして、日本中央競馬会（JRA）のみ緩和しておりましたが、全競技について期間限定で規制を緩和いたします。
 - 規制緩和期間／2023年7月17日（月）～2024年1月21日（日）放映分



● 梅田地下街サニーテラスボード オープン販売

- ホワイティうめだ サニーテラス広場
- H2,070×W5,923mm (B0 8枚 : 2段×4枚)
- JAODAQでは、大型ボードとして人気のサニーテラスの取扱いを開始いたしました。
- ポスターの掲出の他、データ入力によるシート広告も可能です。



Copyright © 2023 JAODAQ CO.,LTD. All Rights Reserved

● 大阪地下街の広告・案内媒体を幅広くお取り扱いを開始

- デジタルサイネージだけでなく、幅広い媒体をご案内。今後も続々上場していきます。

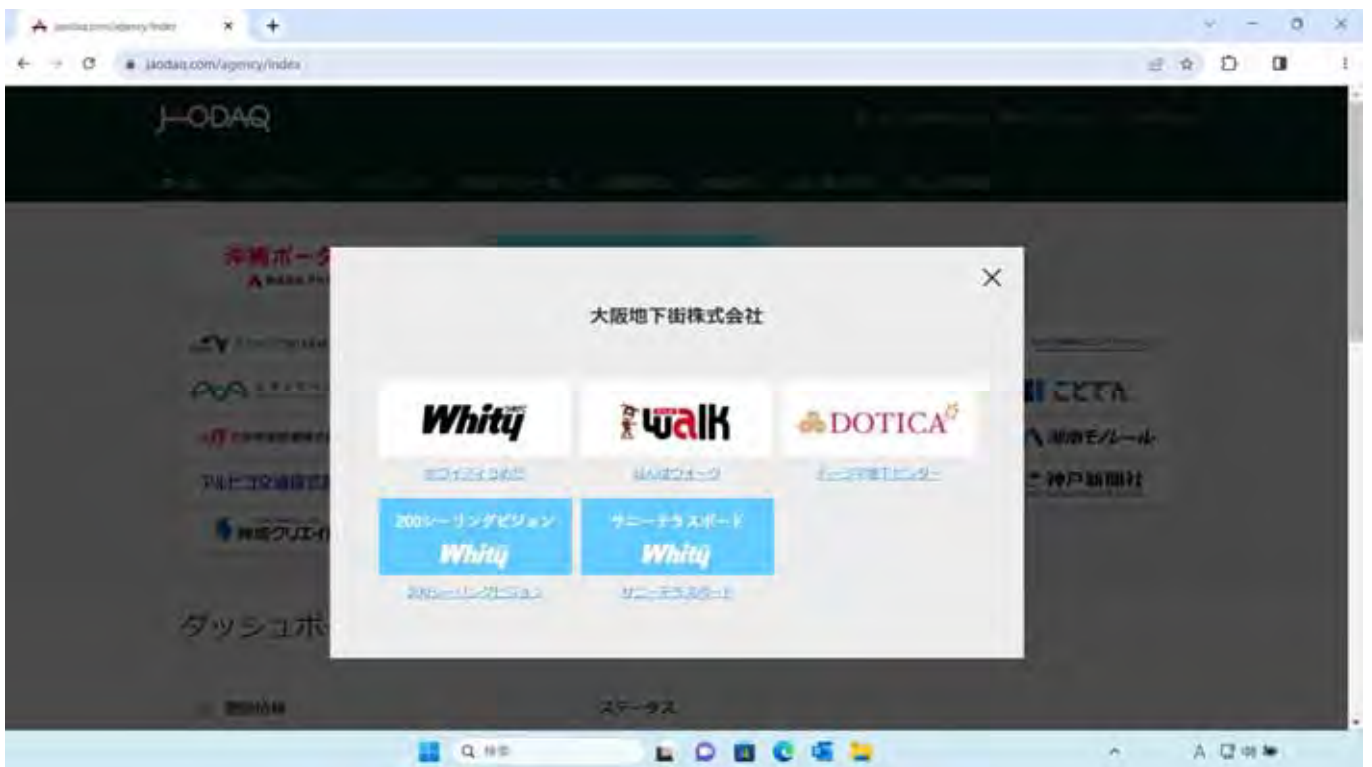

Copyright © 2023 JAODAQ CO.,LTD. All Rights Reserved

お気軽にお問合せください！

- 本日、ご参加いただいた広告会社様には代理店口座を即日発行いたします。
 - HPのフォームもしくは、contact@jaodaq.co.jpへお申しつけください。
 - 取扱いマニュアルをjaodaq.comにてダウンロードいただけます。

個別に操作説明会を定期的を開催いたしております

- リモートの予定は株式会社ジャオダックのホームページでご案内いたします。
- 個別の代理店説明会も実施いたします。
- 全国でリモート、対面含めて対応いたします。メールにてお申しつけください。

屋外・交通広告のメディア開発を承っております

- 既存媒体の「棚卸」評価から新規情報（広告）媒体の開発を行っております。
- 広告会社様と協業の下、個別に対応させていただきます。

屋外・交通広告のコンサルティング業務を承っております

- 広告会社さま、媒体社さま向けに媒体事業についてのノウハウをご提供いたします。

お気軽にご相談ください！

屋外・交通広告のメディア開発を承っております

- 既存媒体の「棚卸」評価から新規情報（広告）媒体の開発を行っております。
- 広告会社様と協業の下、個別に対応させていただきます。

屋外・交通広告のコンサルティング業務を承っております

- 広告会社さま、媒体社さま向けに媒体事業についてのノウハウをご提供いたします。

お気軽にご相談ください！

おわりに

- 本日は、最後までお付き合いいただきまして誠にありがとうございました
- 今回のJAODAQ Special member Remote Meetingは如何でしたでしょうか？
- 今回のご感想、ご意見、お問い合わせを contact@jaodaq.co.jp にて募集いたします
- 今後もこのようなご案内を継続させていただきます。引き続き宜しくお願いいたします